

**Tabakas  
izstrādājumu ar  
filtriem  
apsaimniekošana**



**Kaspars Zakulis**  
AS «Latvijas zaļais punkts»  
direktors

# 2 100 000 000

tabakas izstrādājuma  
vienību tiek realizētas  
Latvijā katru gadu



# Share of tobacco products with filter

per Type of places under the scope of the Directive



	on a weekday	on a weekend day	On a Week
<i>Base: Number of tobacco products with filter consumed in type of places under the scope of the Directive</i>	5.251	4.243	34.741
Public parks	<b>8%</b>	<b>11%</b>	<b>9%</b>
Public beaches / coastal areas	3%	<b>5%</b>	3%
Bus, Tram, Trolley stops	<b>5%</b>	4%	<b>5%</b>
Train stops	3%	3%	3%
Ports/marines	1%	1%	1%
Airports	2%	2%	2%
Squares / meeting spots	<b>9%</b>	<b>12%</b>	<b>9%</b>
City/town centre	<b>11%</b>	<b>13%</b>	<b>11%</b>
Public Parking lots	<b>10%</b>	<b>10%</b>	<b>10%</b>
Nearby/outside of university/college buildings	3%	1%	3%
Nearby/outside shopping malls	<b>14%</b>	<b>15%</b>	<b>14%</b>
Nearby/outside stadium/sport centres	3%	2%	3%
Nearby/ outside restaurants-bars-theaters	<b>8%</b>	<b>9%</b>	<b>8%</b>
Office districts / nearby, outside office	<b>17%</b>	4%	<b>14%</b>
Touristic places	3%	<b>5%</b>	3%
Other	2%	2%	2%

Q12/Q15. An average weekday (Monday to Friday) / average weekend day (Saturday to Sunday), in which of the following places do you consume tobacco products with filter? We are interested in the non-designated areas/areas outside the jurisdiction of the authority/owner to cleanup. So please when answering please take into consideration the above. Please select all that apply Q13a)/Q16a)How many cigarettes/sticks of tobacco products with filter do you consume in the aforementioned spaces?

Q13b)/Q16b) And how many do you consume in all other spaces (e.g. homes, cars, offices, universities etc)?

Target Audience: Consumers of tobacco products with a filter (nationally from the General population contacts and Boosted). Base:

# Tobacco product with filter butts vs. littered tobacco product with filter butts on “type of places under the scope of the Directive”

Among cities

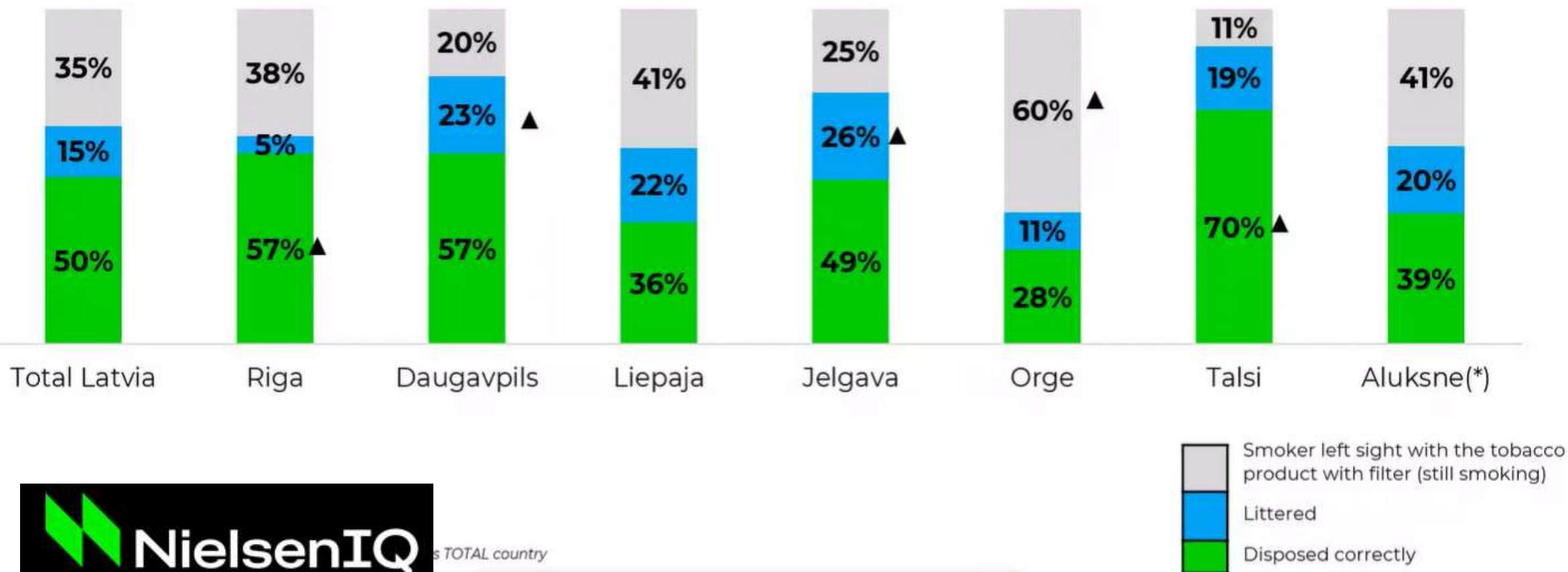

- 38% no tiem tiek izsmēķēti publiskajās vietās
- 1 cigaretes filtrs – 0,2 gramu
- ~143 tnn izsmēķu atkritumu ik gadu nonāk publiskajās vietās



Valsts

Cigarešu  
ražotāji

Ražotāju  
atbildības  
sistēma

# ATBILDĪGI IR VISI !

Atkritumu  
apsaimniekotāji

Iedzīvotāji

Pašvaldības

# **Plastmasu saturošu izstrādājumu patēriņa samazināšanas likums**

Likums stājas spēkā 2021. gada 3. jūlijā.

**Noteikumi par ražotāja paplašinātās atbildības sistēmas izveidi un piemērošanu plastmasu saturošiem izstrādājumiem**

**Ministru kabineta noteikumi Nr. 781**

Rīgā 2022. gada 13. decembrī (prot. Nr. 64 39. §)

# Ražotāja paplašinātās atbildības sistēmas modelis tabakas izstrādājumu ar filtriem un filtru, ko lieto kopā ar tabakas izstrādājumiem, atkritumu apsaimniekošanai

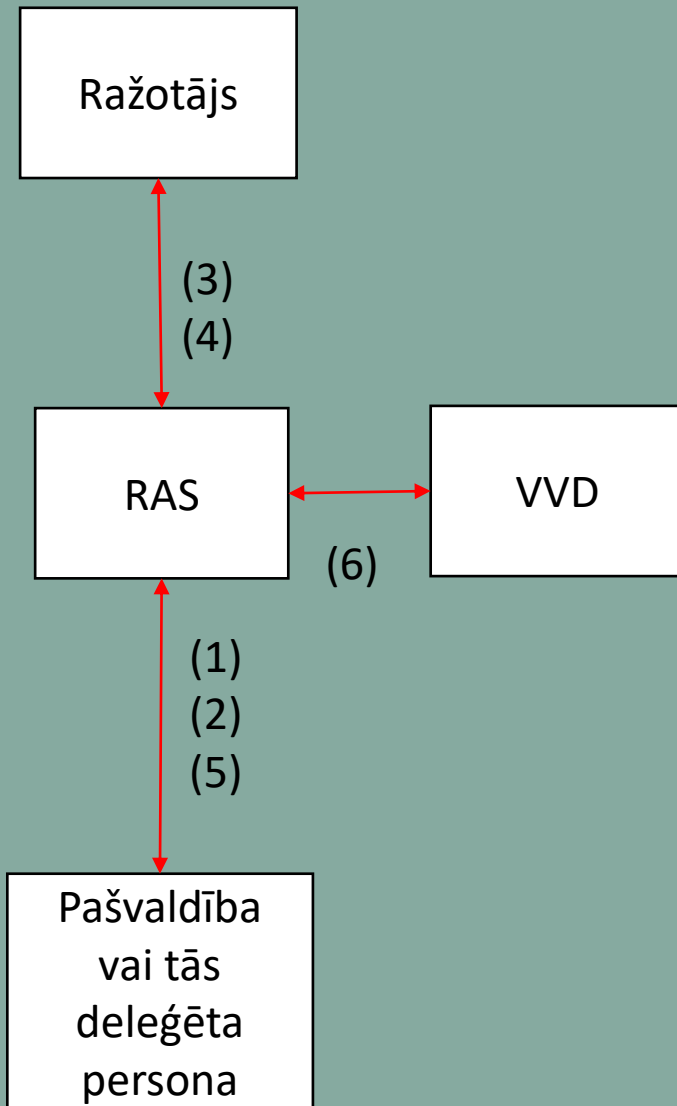

- (1) RAS slēdz līgumu ar pašvaldību par tabakas izstrādājumu ar filtriem un filtru, ko lieto kopā ar tabakas izstrādājumiem, kas pašvaldības publiskajās vietās kļuvuši par vides piegružojumu, savākšanu un savākto atkritumu apsaimniekošanu;
- (2) RAS no pašvaldības uzzina izmaksu apjomu par tabakas izstrādājumu ar filtriem un filtru, ko lieto kopā ar tabakas izstrādājumiem, atkritumu daļu;
- (3) RAS sagatavo ražotājam rēķinu par ražotāja tirgū laistās produkcijas radīto atkritumu daļu. Rēķinā iekļautas arī izmaksas par pašvaldības publiskajās vietās nepieciešamās infrastruktūras izveidi un uzturēšanu;
- (4) Ražotājs apmaksā RAS rēķinu;
- (5) RAS no ražotāja iemaksām pārskaita pašvaldībai vai tās deleģētai personai izmaksu daļu par pašvaldības publiskajās vietās savākto tabakas izstrādājumu ar filtriem un filtru, ko lieto kopā ar tabakas izstrādājumiem, atkritumu daļu;
- (6) RAS apkopo informāciju par apsaimniekotajiem objektiem (tirgū laisto tabakas izstrādājumu ar filtriem un filtru, ko lieto kopā ar tabakas izstrādājumiem, apjomiem; savākto tabakas izstrādājumu ar filtriem un filtru, ko lieto kopā ar tabakas izstrādājumiem, atkritumu apjomiem; īstenotajiem informatīvajiem pasākumiem), ko iesniedz Valsts vides dienestam ikgadējā pārskata formā.



# Līgums starp RAS un pašvaldību

- 28.1. līgumslēdzējus;
- 28.2. līguma priekšmetu;
- 28.3. līguma darbības termiņu;
- 28.4. RAS pienākumus un tiesības;
- 28.5. pašvaldības pienākumus un tiesības;
- 28.6. kārtību, kādā RAS sedz pašvaldībai izmaksas par plastmasu saturošu izstrādājumu atkritumu savākšanu pašvaldības publiskās vietās un savākto atkritumu apsaimniekošanu;
- 28.7. kārtību, kādā izdara grozījumus līgumā;
- 28.8. līguma izbeigšanas kārtību.

## Pašvaldības pienākums

29. Pašvaldība vai pašvaldības deleģēta persona datus par triju mēnešu laikā pašvaldības publiskās vietās savāktā vides piegružojuma un apsaimniekoto atkritumu apjomiem, apsaimniekošanas izmaksām un pašvaldības teritorijā dalīti savākto un pārstrādei nodoto plastmasu saturošu zvejas rīku atkritumu apjomiem iesniedz RASam mēneša laikā pēc attiecīgā triju mēnešu perioda beigām.

## **Ražotājs (RAS) sedz sekojošas izmaksas pašvaldībai**

34.1. pašvaldības publiskās vietās savāktā šo izstrādājumu radītā vides piegružojuma un šajās vietās izvietotos atkritumu konteineros izmesto šo izstrādājumu atkritumu apsaimniekošanu (turpmāk – maksa par tabakas izstrādājumu ar filtriem atkritumu apsaimniekošanu);

34.2. šo izstrādājumu radītā vides piegružojuma savākšanas infrastruktūras izveidi – atkritumu konteineru izvietošānu pašvaldības publiskās vietās – un uzturēšanu un citu veidu pasākumiem piegružojuma mazināšanai pašvaldības publiskās vietās (turpmāk – piegružojuma savākšanas maksa);

## Izmaksas pašvaldībai apmēri

35. Maksu par tabakas izstrādājumu ar filtriem atkritumu apsaimniekošanu RAS nosaka, pamatojoties uz:

35.1. tirgū laisto tabakas izstrādājumu ar filtriem daudzumu (svaru, aprēķinos lietojot filtru skaitu un standarta svaru – 0,2 g par vienu filtru).

35.2. patērēto izstrādājumu īpatsvaru pašvaldības publiskās vietās, tai skaitā no kopējā tabakas izstrādājumu atkritumu apjoma;

35.3. faktisko sadzīves atkritumu apsaimniekošanas maksu pašvaldībā (*euro/t*);

35.4. deklarēto iedzīvotāju skaitu pašvaldībā, kurā apsaimniekotājs veic saimniecisko darbību.

36. Piegružojuma savākšanas maksas lielumu apsaimniekotājs nosaka ne lielāku par 5 % no maksas par tabakas izstrādājumu ar filtriem atkritumu apsaimniekošanu.

***Prognozētā apsaimniekošanas maksas 1 no 43 pašvaldībām***

**Rīgas pilsētas pašvaldība**

Iedzīvotāju skaits		650 014
Publiskās vietās izmesto cigarešu apjoms	tnn/gadā	46.60
Atkritumu apsaimniekošanas tarifs	eiro/tnn	210
Apsaimniekošanas maksa	eiro/gadā	9 787
Savākšanas (infrastruktūras) maksa, 5%	eiro/gadā	489
<b>Kopā maksa</b>	<b>eiro/gadā</b>	<b>10 276</b>

# Turpmākās darbības

- Tipveida līguma projekta starp RAS un pašvaldību saskaņošana ar LPS valdi
- Līguma nosūtīšana 43 pašvaldībām
- Līgumu precizēšana un parakstīšana 1 mēneša laikā no saņemšanas
- RAS apsaimniekošanas programmas iesniegšana Valsts Vides Dienestā
- Informācijas par sadzīves atkritumu apsaimniekošanas tarifu pašvaldībās apkopošana
- Apsaimniekošanas programmas īstenošana

